

Transpalette

Transpalette peseur avec imprimante en option



CARACTÉRISTIQUES:

- Transpalette peseur.
- Fabrication en Acier.
- 4 capteurs en Acier nickelé, IP65.
- Roues en Acier moulé et revêtement extérieur en polyuréthane.
- Poids minimal de l'échantillon: 3kg.
- 2 versions:
 - Sans imprimante (ARD2T).
 - Avec l'imprimante (ARD2TI).

INDICATEUR:

- Indicateur poids tare.
- Boîtier en ABS.
- Protection IP54.
- Clavier étanche avec 5 touches de fonction.
- Écran LED en couleur rouge avec 6 digits de 25,4 mm.
- 5 LEDs d'indication de fonction/état.
- Sélection de fonctions.
- Touche On/Off.
- Unités: kg et lb.
- Imprimante de tickets dans la version ARD2TI.
- Alimentation avec adaptateur AC/DC 100-240Vac 50-60Hz.
- Batterie interne rechargeable 6V/4Ah.
- Déconnexion automatique.

FONCTIONS:

- Accumulation manuelle
- Fonction comptage
- Zéro
- Tare
- Fixation du poids (HOLD)

IMPRESSION (VERSION ARD2TI):

- Version avec l'imprimante donne le billet de tare, brut et net.
- Avec date et heure.



Imprimante papier thermique

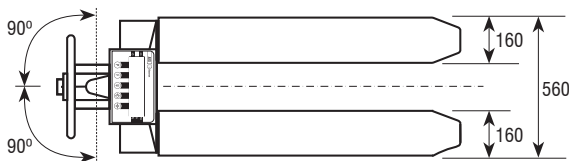

1. Indicateur de zéro
2. Indicateur de tare
3. Indicateur de comptage de pièces
4. Indicateur de l'unité de pesage lb.
5. Indicateur de l'unité de pesage kg.

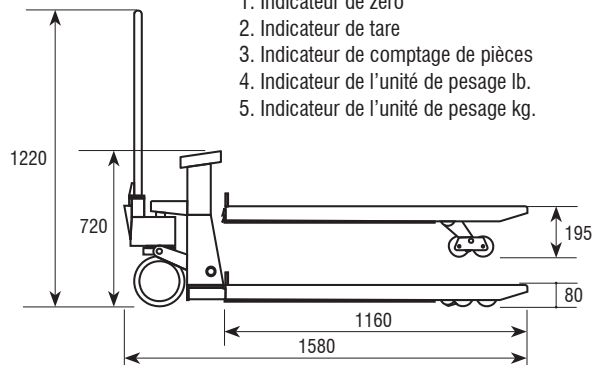

Dimensions (mm)

Code #	Portée (kg)	Précision (g)	Imprimante	Dimensions emballage (mm)	Poids emballage (kg)	Certifications	
						ENAC	Code #
260096	2000	1000		1230x1250x1000	87		900004
260097	2000	1000	•	1230x1250x1000	87		900004